

ACBMV B. CASADIO VIBRATION  
 Z.I. Mi-Plaine  
 51 Rue Ampère  
 B.P. 31  
 69682 CHASSIEU CEDEX (FRANCE)  
 Tel.: 04 78 90 87 87 / Fax.: 04 78 90 87 88  
 Email: [vibrateur@orange.fr](mailto:vibrateur@orange.fr)  
 Internet: [acbm.com](http://acbm.com)

2 POLES - 3000 TR/MIN  
 REF.: 600317A  
 GRANDEUR: 50

Certifications:



### CARACTERISTIQUES MECANIQUES ET ELECTRIQUES

Réglages des masses (%)	Moment statique (kgmm)	Moment de travail (kgcm)	Force centrifuge (kg)	Force centrifuge (kN)	Durée theorique des roulements (heures)
100	209	41,80	2114	20,70	7326
90	188,10	37,62	1903	18,63	10401
80	167,20	33,44	1691	16,56	15420
70	146,30	29,26	1480	14,49	24044
60	125,40	25,08	1268	12,42	40255
50	104,50	20,90	1057	10,35	73841
40	83,60	16,72	846	8,28	>100000
30	62,70	12,54	634	6,21	>100000
20	41,80	8,36	423	4,14	>100000
10	20,90	4,18	211	2,07	>100000

Tension alimentation (volts)	400
Phases:	triphases
Fréquence (Hz)	50 Hz
Vitesse de rotation (tr/min)	3000
Puissance maxi (watt)	Absorbée: 1000 Rendue: 900
Courant nominal (ampère)	1,71
IS/IR	6,95

### DIMENSIONS ET ENCOMBREMENTS (mm)

#### Poids du vibreur: 62 kg

Service continu temperature ambiante: -20°C à +40°C - Tropicalisation anti-moisissure - Protection mécanique: IP66 IK08 sec. IEC

Type de roulement: ROULEAU

Graissage LONG-LIFE avec graisse KLUEBER ISOFLEX NBU 15.

Quantité d'entretien après 1000 heures d'utilisation: 16g

Quantité max. par roulement remplacé: 30g

Fixation au moyen de 4 vis M20 - 13/16" qualité 8.8 au couple de serrage (kgm - ft/lb): 38 - 275

- Filetage presse étoupe non fourni: NPT3/4"

Espace pour entretien: 134 mm

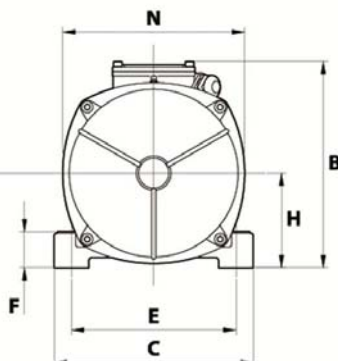
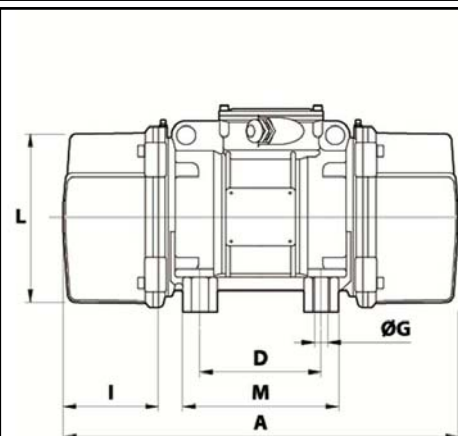

A	520
B	278,5
C	235
D	140
E	190
F	65
G	22
N° TROUS	4
H	116
I	134
L	210
M	185
N	225