

ACBMV B. CASADIO VIBRATION  
 Z.I. Mi-Plaine  
 51 Rue Ampère  
 B.P. 31  
 69682 CHASSIEU CEDEX (FRANCE)  
 Tel.: 04 78 90 87 87 / Fax.: 04 78 90 87 88  
 Email: [vibrateur@orange.fr](mailto:vibrateur@orange.fr)  
 Internet: [acbmv.com](http://acbmv.com)

2 POLES - 3000 TR/MIN  
 REF.: 600320A  
 GRANDEUR: 60

Certifications:

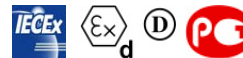

### CARACTERISTIQUES MECANIQUES ET ELECTRIQUES

Réglages des masses (%)	Moment statique (kgmm)	Moment de travail (kgcm)	Force centrifuge (kg)	Force centrifuge (kN)	Durée theorique des roulements (heures)
100	222	44,40	2236	21,90	4890
90	199,80	39,96	2012	19,71	6952
80	177,60	35,52	1789	17,52	10284
70	155,40	31,08	1565	15,33	16063
60	133,20	26,64	1342	13,14	26815
50	111,00	22,20	1118	10,95	49288
40	88,80	17,76	894	8,76	>100000
30	66,60	13,32	671	6,57	>100000
20	44,40	8,88	447	4,38	>100000
10	22,20	4,44	224	2,19	>100000

Tension alimentation (volts)	400
Phases:	triphasés
Fréquence (Hz)	50 Hz
Vitesse de rotation (tr/min)	3000
Puissance maxi (watt)	Absorbée: 2000 Rendue: 1500
Courant nominal (ampère)	3,23
IS/IR	7,47

### DIMENSIONS ET ENCOMBREMENTS (mm)

#### Poids du vibreur: 82,5 kg

Service continu temperature ambiante: -20°C à +40°C - Tropicalisation anti-moisissure - Protection mécanique: IP66 IK08 sec. IEC

Type de roulement: ROULEAU

Graissage LONG-LIFE avec graisse KLUEBER ISOFLEX NBU 15.

Quantité d'entretien après 1000 heures d'utilisation: 19g

Quantité max. par roulement remplacé: 35g

Fixation au moyen de 4 vis M20 - 13/16" qualité 8.8 au couple de serrage (kgm - ft/lb): 38 - 275

- Filetage presse étoupe non fourni: NPT3/4"

Espace pour entretien: 146 mm

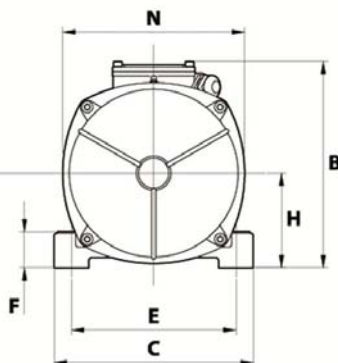
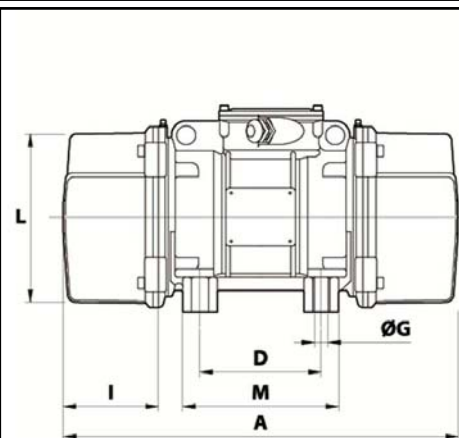

A	572
B	312
C	270
D	155
E	225
F	52
G	22
N° TROUS	4
H	135
I	146
L	238,5
M	200
N	253