

ACBMV B. CASADIO VIBRATION
 Z.I. Mi-Plaine
 51 Rue Ampère
 B.P. 31
 69682 CHASSIEU CEDEX (FRANCE)
 Tel.: 04 78 90 87 87 / Fax.: 04 78 90 87 88
 Email: vibrateur@orange.fr
 Internet: acbmv.com

2 POLES - 3000 TR/MIN
 REF.: 600334A
 GRANDEUR: 40

Certifications:



CARACTERISTIQUES MECANIQUES ET ELECTRIQUES

| Réglages des masses (%) | Moment statique (kgmm) | Moment de travail (kgcm) | Force centrifuge (kg) | Force centrifuge (kN) | Durée theorique des roulements (heures) |
|-------------------------|------------------------|--------------------------|-----------------------|-----------------------|---|
| 100 | 153 | 30,60 | 1545 | 15,20 | 2656 |
| 90 | 137,70 | 27,54 | 1391 | 13,68 | 3769 |
| 80 | 122,40 | 24,48 | 1236 | 12,16 | 5588 |
| 70 | 107,10 | 21,42 | 1082 | 10,64 | 8708 |
| 60 | 91,80 | 18,36 | 927 | 9,12 | 14579 |
| 50 | 76,50 | 15,30 | 773 | 7,60 | 26713 |
| 40 | 61,20 | 12,24 | 618 | 6,08 | 56324 |
| 30 | 45,90 | 9,18 | 464 | 4,56 | >100000 |
| 20 | 30,60 | 6,12 | 309 | 3,04 | >100000 |
| 10 | 15,30 | 3,06 | 155 | 1,52 | >100000 |

| | |
|------------------------------|-----------|
| Tension alimentation (volts) | 400 |
| Phases: | triphases |
| Fréquence (Hz) | 50 Hz |
| Vitesse de rotation (tr/min) | 3000 |
| Puissance maxi (watt) | 1400 |
| Courant nominal (ampère) | 2,3 |
| IS/IR | 6,12 |

DIMENSIONS ET ENCOMBREMENTS (mm)

Poids du vibreur: 39,6 kg

Service continu temperature ambiante: -20°C à +40°C - Tropicalisation anti-moisissure - Protection mécanique: IP66 IK08 sec. IEC

Type de roulement: ROULEAU

Graissage LONG-LIFE avec graisse KLUEBER ISOFLEX NBU 15.

Quantité d'entretien après 1000 heures d'utilisation: 9g

Quantité max. par roulement remplacé: 16g

Fixation au moyen de 4 vis M16 - 5/8" qualité 8.8 au couple de serrage (kgm - ft/lb): 19 - 137

Diamètre du câble d'alimentation de 9 à 16 mm - Presse étoupe: M25x1,5

Espace pour entretien: 103 mm

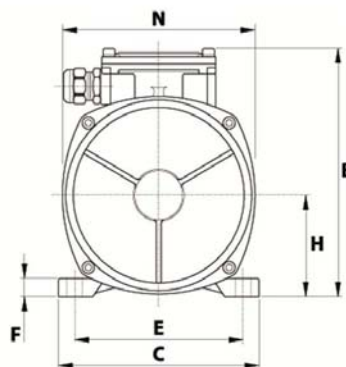
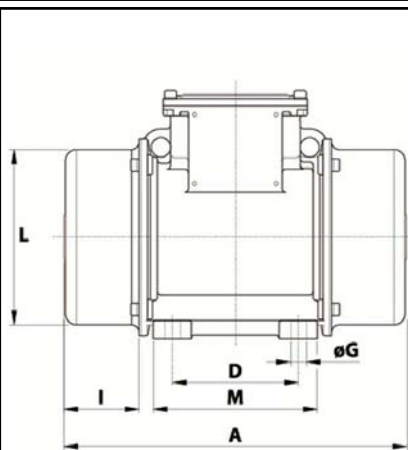

| | |
|----------|-----|
| A | 438 |
| B | 245 |
| C | 230 |
| D | 140 |
| E | 190 |
| F | 25 |
| G | 17 |
| N° TROUS | 4 |
| H | 116 |
| I | 103 |
| L | 201 |
| M | 180 |
| N | 225 |