

ACBMV B. CASADIO VIBRATION
 Z.I. Mi-Plaine
 51 Rue Ampère
 B.P. 31
 69682 CHASSIEU CEDEX (FRANCE)
 Tel.: 04 78 90 87 87 / Fax.: 04 78 90 87 88
 Email: vibrateur@orange.fr
 Internet: acbm.com

2 POLES - 3000 TR/MIN
 REF.: 600437A
 GRANDEUR: 40

Certifications:



CARACTERISTIQUES MECANIQUES ET ELECTRIQUES

Réglages des masses (%)	Moment statique (kgmm)	Moment de travail (kgcm)	Force centrifuge (kg)	Force centrifuge (kN)	Durée theorique des roulements (heures)
100	161	32,20	1625	15,90	5445
90	144,90	28,98	1463	14,31	7727
80	128,80	25,76	1300	12,72	11456
70	112,70	22,54	1138	11,13	17853
60	96,60	19,32	975	9,54	29888
50	80,50	16,10	813	7,95	54770
40	64,40	12,88	650	6,36	>100000
30	48,30	9,66	488	4,77	>100000
20	32,20	6,44	325	3,18	>100000
10	16,10	3,22	163	1,59	>100000

Tension alimentation (volts)	400
Phases:	triphasés
Fréquence (Hz)	50 Hz
Vitesse de rotation (tr/min)	3000
Puissance maxi (watt)	Absorbée: 1000 Rendue: 850
Courant nominal (ampère)	1,62
IS/IR	6

DIMENSIONS ET ENCOMBREMENTS (mm)

Poids du vibreur: 56,1 kg

Service continu temperature ambiante: -20°C à +40°C - Tropicalisation anti-moisissure - Protection mécanique: IP66 IK08 sec. IEC

Type de roulement: ROULEAU

Graissage LONG-LIFE avec graisse KLUEBER ISOFLEX NBU 15.

Quantité d'entretien après 1000 heures d'utilisation: 16g

Quantité max. par roulement remplacé: 30g

Fixation au moyen de 4 vis M16 - 5/8" qualité 8.8 au couple de serrage (kgm - ft/lb): 19 - 137

- Filetage presse étoupe non fourni: NPT3/4"

Espace pour entretien: 108 mm

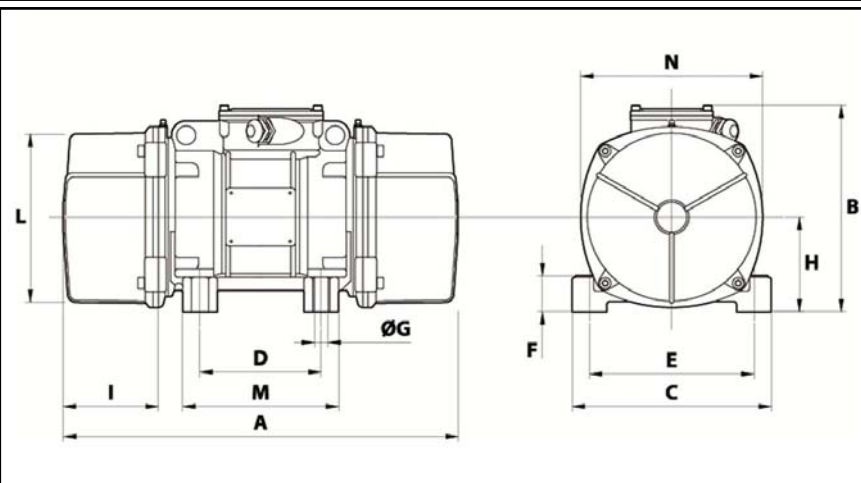

A	468
B	278,5
C	235
D	140
E	190
F	65
G	17
N° TROUS	4
H	116
I	108
L	210
M	185
N	225