

ACBMV B. CASADIO VIBRATION  
 Z.I. Mi-Plaine  
 51 Rue Ampère  
 B.P. 31  
 69682 CHASSIEU CEDEX (FRANCE)  
 Tel.: 04 78 90 87 87 / Fax.: 04 78 90 87 88  
 Email: [vibrateur@orange.fr](mailto:vibrateur@orange.fr)  
 Internet: [acbm.com](http://acbm.com)

9000 TR/MIN  
 REF.: 604041U  
 GRANDEUR: AF33  
 Certifications:



### CARACTERISTIQUES MECANIQUES ET ELECTRIQUES

Réglages des masses (%)			Force centrifuge (kg)	Force centrifuge (kN)	Durée theorique des roulements (heures)
100			1230	12	1709
90			1107	10,80	2344
80			984	9,60	3338
70			861	8,40	4983
60			738	7,20	7912
50			615	6,00	13672
40			492	4,80	26703
30			369	3,60	63296
20			246	2,40	>100000
10			123	1,20	>100000

Tension alimentation (volts)	42
Phases:	triphasés
Fréquence (Hz)	150 Hz
Vitesse de rotation (tr/min)	9000
Puissance maxi (watt)	1150
Courant nominal (ampère)	18
IS/IR	8,52

### DIMENSIONS ET ENCOMBREMENTS (mm)

#### Poids du vibreur: 22 kg

Service continu temperature ambiante: -20°C à +40°C - Tropicalisation anti-moisissure - Protection mécanique: IP66 IK08 sec. IEC

Type de roulement: BILLE

Graissage à vie et a double ecran de protection.

Fixation au moyen de 4 vis M16 - 5/8" qualité 8.8 au couple de serrage (kgm - ft/lb): 19 - 137

Diamètre du cable d'alimentation de 9 à 16 mm - Presse étoupe: M25x1,5

Espace pour entretien: 63 mm

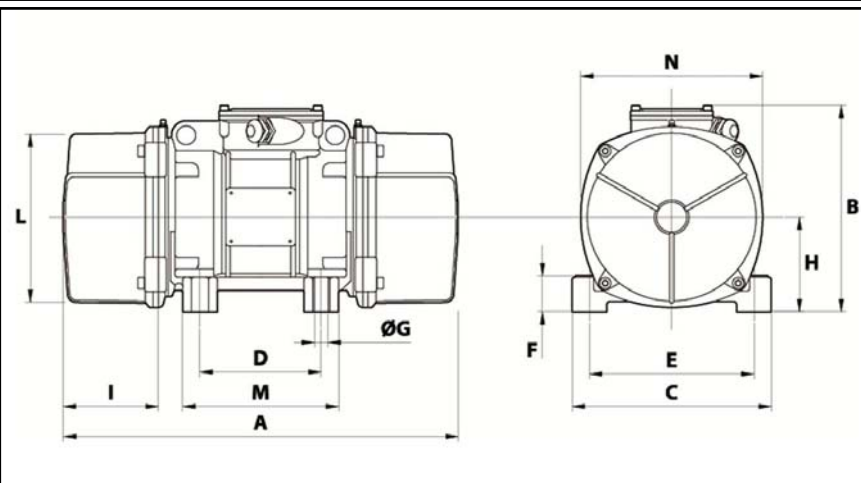

A	289
B	216,5
C	215
D	100
E	180
F	47
G	17
N° TROUS	4
H	93,5
I	63
L	170
M	145
N	182