

ACBMV B. CASADIO VIBRATION  
Z.I. Mi-Plaine  
51 Rue Ampère  
B.P. 31  
69682 CHASSIEU CEDEX (FRANCE)  
Tel.: 04 78 90 87 87 / Fax.: 04 78 90 87 88  
Email: [vibrateur@orange.fr](mailto:vibrateur@orange.fr)  
Internet: [acbm.com](http://acbm.com)

6 POLES - 1000 TR/MIN ATEX II 2D tD A21 IP 66 ZONE 21-22  
REF.: 6T2091A Poussière T°=135°C  
GRANDEUR: 90

Certifications:



### CARACTERISTIQUES MECANIQUES ET ELECTRIQUES

Réglages des masses (%)	Moment statique (kgmm)	Moment de travail (kgcm)	Force centrifuge (kg)	Force centrifuge (kN)	Durée theorique des roulements (heures)
100	5838	1167,60	6527	64,00	26569
90	5254,20	1050,84	5874	57,60	37755
80	4670,40	934,08	5222	51,20	55885
70	4086,60	817,32	4569	44,80	87234
60	3502,80	700,56	3916	38,40	>100000
50	2919,00	583,80	3264	32,00	>100000
40	2335,20	467,04	2611	25,60	>100000
30	1751,40	350,28	1958	19,20	>100000
20	1167,60	233,52	1305	12,80	>100000
10	583,80	116,76	653	6,40	>100000

Tension alimentation (volts)	400
Phases:	triphasés
Fréquence (Hz)	50 Hz
Vitesse de rotation (tr/min)	1000
Puissance maxi (watt)	4300
Courant nominal (ampère)	8,2
IS/IR	4,51

### DIMENSIONS ET ENCOMBREMENTS (mm)

#### Poids du vibreur: 268,0 kg

Service continu temperature ambiante: -20°C à +40°C - Tropicalisation anti-moisissure - Protection mécanique: IP66 IK08 sec. IEC

Type de roulement: ROULEAU

Graissage LONG-LIFE avec graisse KLUEBER STABURAGS NBU 8EP.

Quantité d'entretien après 1000 heures d'utilisation: 60g

Quantité max. par roulement remplacé: 120g

Fixation au moyen de 4 vis M27 - 1" qualité 8.8 au couple de serrage (kgm - ft/lb): 89 - 645

Diamètre du câble d'alimentation de 13 à 20 mm - Presse étoupe: M32x1,5

Espace pour entretien: 266 mm

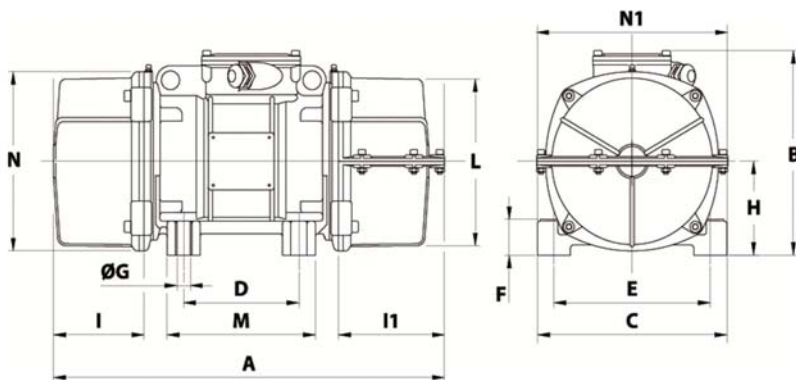

A	1 CAPOT: 866 / 2 CAPOTS: 892
B	370
C	390
D	200
E	320
F	90
G	28
N° TROUS	4
H	180
I	240
I1	266
N1	382
L	330
M	270
N	350